

**C-428** | 8 位刀具系統

**C-4212** | 12 位刀具系統

## C 軸精密加工 伺服 / 動力刀塔

- 最大加工外徑160mm，最大加工長度280mm
- 可選擇8/12刀位伺服刀塔或12刀位動力刀塔
- 高剛性硬軌結構設計，提供長時穩定的效能與精密的加工精度
- 刀塔採用伺服馬達傳動，快速換刀時間0.1秒，提高稼動率、增強生產力
- 可選配油壓尾座，針對長工件加工提供穩定負載



# C-428 C-4212

## 機台外觀尺寸圖

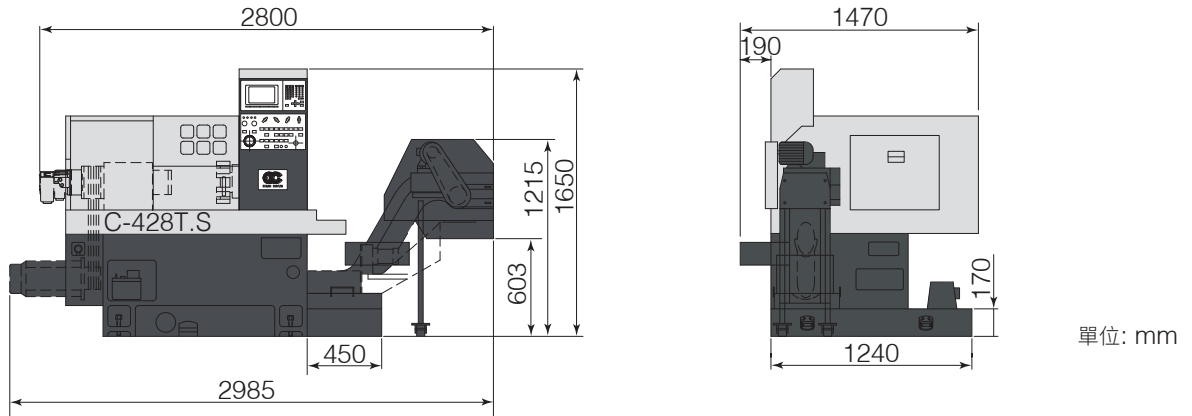

## 規格表

機型		C-428T(S) C-528T(S)	C-4212T(S) C-5212T(S)	C-4212TM C-5212TM
控制單元	控制器	三菱 / 發那科		
加工能力	最大加工外徑	Ø160mm	Ø160mm	Ø140mm
	最大加工長度	280mm	280mm	250mm
	床面旋徑		Ø420mm	
軸向規格	X 軸行程		120mm	
	Z 軸行程		350mm	
	X 軸快速移動		12m/min	
	Z 軸快速移動		18m/min	
	X/Z 軸馬達		M:1.0/1.5kW F:1.2/1.2kW	M:1.5/1.5kW F:1.6/1.6kW
	最小輸入單位		0.001mm	
	主軸馬達		M:5.5/7.5kW, F:7.5/11kW	
主軸	最大棒材加工能力		#42:Ø42mm #52:Ø51mm	
	主軸最高轉速		4000rpm	
	主軸鼻端		A2-5	
	主軸錐度		MT#6	
	主軸筒夾		TRB-42/TRB-52	
	主軸夾頭		6"	
	刀具	外徑刀具尺寸		□20mm
內徑刀具尺寸			Ø25mm	
刀塔位數		8	12	12
刀塔馬達			0.85kW	
電力	穩壓器/變壓器	220V/15KVA	220V/20KVA	
	油壓馬達		1HP/0.75kW	
	主軸上方切削水馬達		3/4HP/0.53kW	
	刀塔切削水馬達		3/4HP/0.53kW	
油箱容量	油壓箱容量		20L	
	切削水箱容量		110L	
機器規格	自動潤滑設備		3~6cc/10min	
	機台尺寸 (長x寬x高)(含排屑機)		2985x1470x1650mm	
	機器重量 (含排屑機)	2200kg	2300kg	2400kg

\* 機器設計與規格之更動不另作通知

