

WTS

- 雙主軸
- 雙刀塔
- E 軸

雙 Y 軸、32 支動力刀具
副主軸 E 軸移動功能
固定式頂針尾座

- E 軸設置於副主軸端，允許副主軸與尾座上、下移動，創造獨立加工空間
- 雙 Y 軸、上/下 16 刀位動力刀塔，可選配不同的 BMT55 刀塔規格，強化多樣加工效能
- 固定式頂針尾座，可維持細長工件平衡，強化加工時的精度並減少振幅影響
- 底座與刀塔結構採 90° 正交設計，使刀塔在加工過程中保持極佳剛性與穩定性

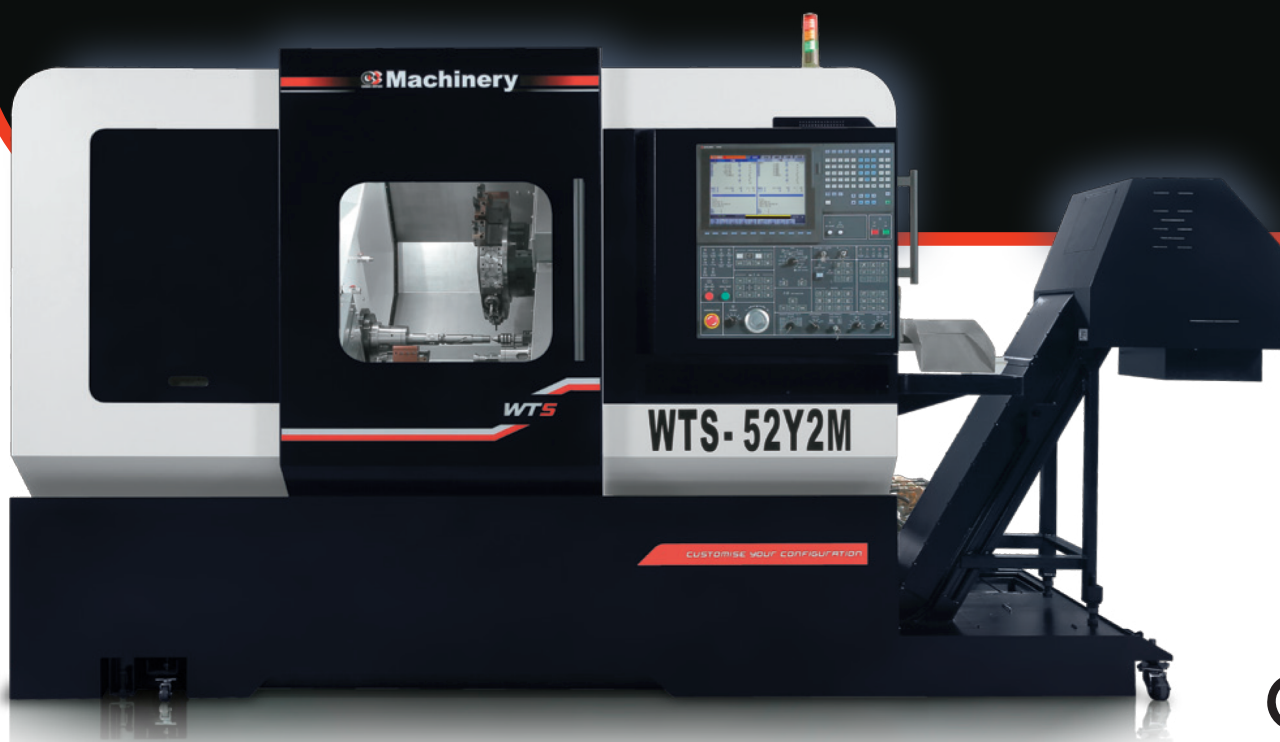

WTS

機台外觀尺寸圖

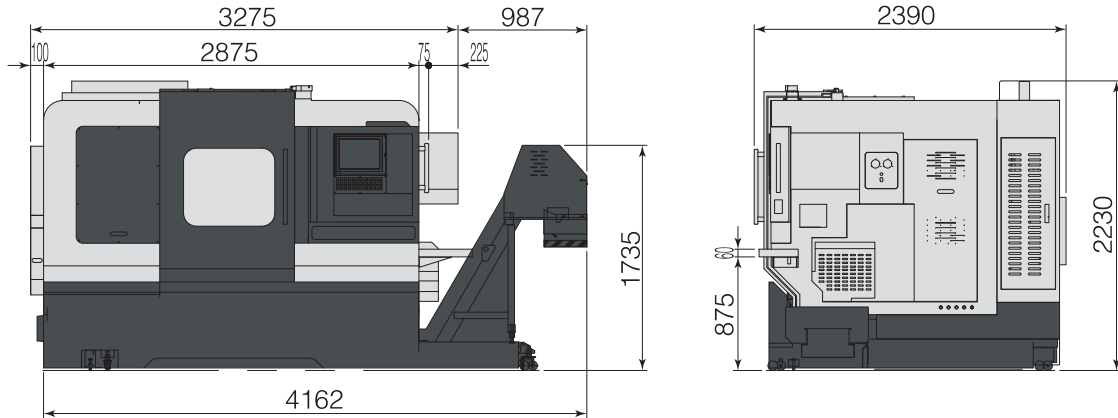

單位: mm

規格表

機型		WTS-52Y2M		WTS-65Y2M	
控制單元	控制器	三菱	發那科	三菱	發那科
加工能力	最大加工外徑	Ø320 mm			
	標準加工外徑	Ø210 mm			
	最大加工長度	500 mm			
軸向規格	X1 / X2 軸行程	215 / 230 mm			
	Z1 / Z2 軸行程	500 / 500 mm			
	Y1 / Y2 軸行程	± 50 mm / ± 50 mm			
	X / Z / Y 軸馬達	2.2 kw	2.7 kw	2.2 kw	2.7 kw
	X / Z / Y 快速移動	16 / 6 / 40 m/min			
	B 軸行程	500 mm		500 mm	
	B 軸快速移動	40 m/min			
	E 軸行程	170 mm			
	E 軸馬達	2.2 kw	2.7 kw	2.2 kw	2.7 kw
	E 軸快速移動	6 m/min			
主軸	最小輸入單位	0.001 mm			
	主軸棒材加工能力	Ø51 mm		Ø65 mm	
	主軸馬達	7.5/11kw	13/15kw	7.5/11kw	18/22kw
	主軸最高轉速	6000 rpm		4000 rpm	
	主軸鼻端型式	A2-5		A2-6	
副主軸	C 軸定位精度	0.001°			
	夾頭尺寸	6"		8"	
	副主軸棒材加工能力	Ø51 mm		Ø65 mm	
	副主軸馬達	7.5/11kw	13/15kw	7.5/11kw	18/22kw
	副主軸最高轉速	6000 rpm		4000 rpm	
L, R, C	副主軸鼻端型式	A2-5		A2-6	
	C 軸定位精度	0.001°			
	夾頭尺寸	6"		8"	
動力刀塔	最小移動單位	0.001 mm			
	C 軸快速移動	600 min ⁻¹			
	外徑刀具尺寸	□20 mm			
	內徑刀具尺寸	Ø25 mm			
	驅動模式	單刀具傳動			
尾座	動力刀具馬達	3.7/5.5kw	4.5kw	3.7/5.5 kw	4.5kw
	動力刀具轉數	60~6000 min ⁻¹			
	筒夾尺寸	ER Ø25			
	動力刀具介面規格	BMT 55			
油壓規格	頂針行程	500 mm		-	-
	頂針樣式	MT04		-	-
切削水馬達	油壓馬達	3 HP / 2.2 kW x 2			
	主軸上方沖屑馬達	1.57 HP / 1.17 kW / 60 HZ			
	刀塔切削水馬達	1.57 HP / 1.17 kW / 60 HZ			
	沖屑馬達	1.57 HP / 1.17 kW / 60 HZ			
油箱容量	副主軸中心出水	1.57 HP / 1.17 kW / 60 HZ			
	油壓箱容量	65 L			
機台規格	切削水箱容量	440 L			
	穩壓器/變壓器	220 V / 60 KVA			
	機台尺寸 (長 x 寬 x 高) (含排屑機)	4262 mm x 2390 mm x 2230 mm			
	機台重量 (含排屑機)	10500kg			

* 機器設計與規格之更動不另作通知

